

ART. 21184 (DKIT03IP)

LOW ROUND KIT DOCCIA DUPLEX INOX LUCIDO

Misure in mm

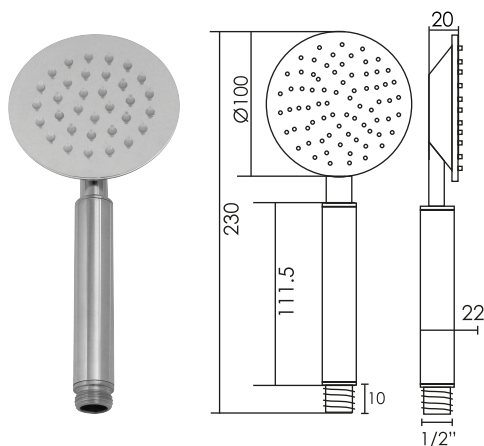

CARATTERISTICHE TECNICHE

- Design:** tondo
- Spessore doccetta:** 20 mm
- Attacco filettatura:** 1/2" maschio
- Materiale:** acciaio INOX 304 conforme DM 174
- Numero ugelli:** 33
- Materiale ugelli:** gomma anticalcare
- Finitura:** acciaio lucido



CARATTERISTICHE TECNICHE

- Corpo:** ottone CW 617 N conforme DM 174
- Rosone:** ottone
- Finitura:** cromo
- Design:** tondo
- Collegamento impianto:** 1/2" maschio
- Collegamento tubo:** 1/2" maschio

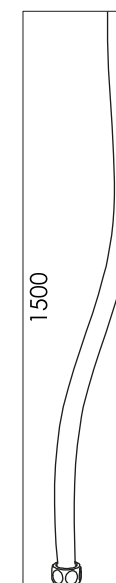
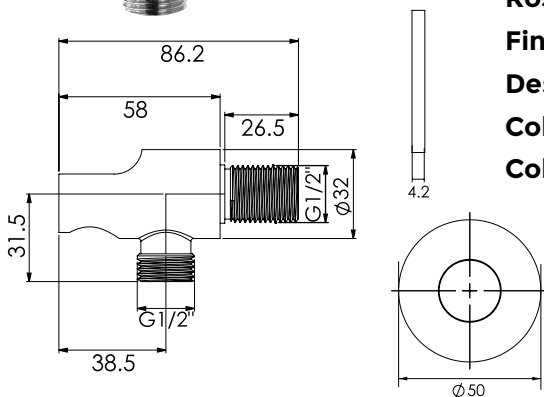

CARATTERISTICHE TECNICHE

- Materiale:** PVC morbido
- Sistema antitorsione:** si
- Design:** tondo
- Colore tubo:** silver
- Lunghezza:** 150 cm
- Pressione massima di esercizio:** 6 BAR
- Doppio attacco conico femmina:** da 1/2"
- Calotte coniche:** ottone
- Finitura calotte:** cromo-lucido
- Guarnizioni:** in gomma